

GLINK

NETWORK CABINET

| GC6U (45/60cm) | GC9U (60cm) | GC12U (60cm)

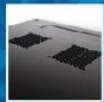

2 ช่องระนาบอากาศ
รุ่น GC6U/GC12U



ที่ล็อกทุกช่องสามารถ
ใช้เปิดปิดได้



ค้ำบหลังมีช่อง 4 รู
สามารถยึดติดกับผนังได้



1 ช่องระนาบอากาศ
รุ่น GC9U

MW CABINETS SPECIFICATION				
Model No.	Capacity (U)	Width (mm)	Depth (mm)	Height (mm)
GC6U/45cm	6	600	450	370
GC6U/60cm	6	600	600	370
GC9U	9	600	600	501
GC12U	12	600	600	635

ตู้ RACK มาตรฐานสากลผลิตจากวัสดุเกรดพรีเมียม



CABINETS ASSEMBLY DRAWING

Product Detail

Materials : SPCC cold rolled steel
Produced From : Electrogalvanized Steel Sheet
Frame : Disassemble
Front door : 5mm Toughened glass door
Rear door : Plate steel door/vented plate door
Turning degree : >180°
Static loading capacity : 1000kg

Surface finish : Degreasing, silanization, electrostatic spray
Side panels Thickness : Removable side panels
 Mounting profile 2.0mm
 Mounting angle 1.5mm
 others 1.2mm
Degree of Protection : IP20

STAND SPECIFICATION

ANSI/EIA RE-310-D
 IEC60297-2
 DIN41494:PART1
 DIN41494:PART7
 GB/T3047.2-92:ETSI

MAIN PARTS

1. Top cover = 1 pcs
2. Bottom panel = 1 pcs
3. Left & Right frame = 2 pcs
4. Mounting profile = 4 pcs
5. Side panel = 2 pcs
6. Back panel = 1 pcs
7. Toughened glass front door = 1 pcs
8. Shelf = 1 pcs
- 9.. Screw&Key = 1 pack

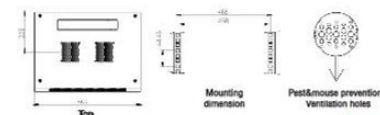
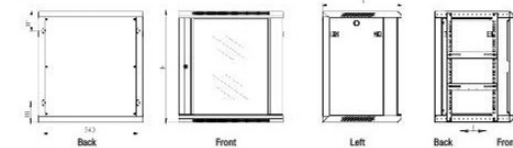
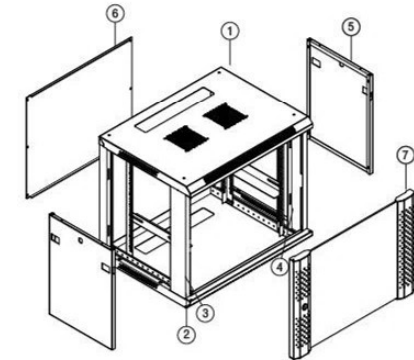

FEATURES

- Removable side panels easy to install and maintain
- Optional Metal cable management
- Adjustable depth of installation
- Comply with RoHS certifications

SCAN NOW
www.glink.in.th



ผู้นำเทคโนโลยี อุปกรณ์เชื่อมต่อทุกชนิด มุ่งมั่นสู่การเป็นผู้นำเทคโนโลยี ระบบรักษาความปลอดภัย
 ทุกรุ่น ครบวงจร รวมอุปกรณ์เน็ตเวิร์กและกล่องวงจร